

志在远方
自在悠然



整车原装进口

OUTBACK 傲虎

傲虎既是一个征服远方的挑战者，也是一位充满智慧的生活家。对称带来平衡，平衡带来精准操控。这就是斯巴鲁左右对称全时四轮驱动系统(Symmetrical AWD)能够为傲虎提供愉悦驾驶感受的原因。而另一核心技术水平对置发动机(SUBARU BOXER)的应用，让傲虎拥有了振动小、重心低等诸多优势，从而进一步带来更为稳定舒适的驾乘体验。无论去哪里，傲虎都会将您对生活品质的追求带到旅途的任何角落，让您一路畅享安心愉悦的旅程。

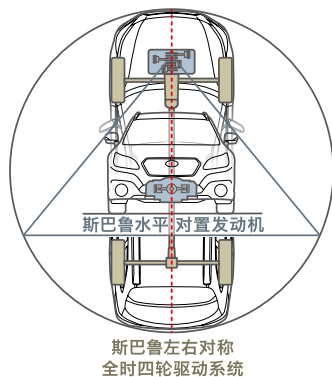

金融贷款优惠政策 首付30%起, 可享12期至60期低利率贷款(根据银行不同政策有所不同) 详情请咨询当地经销商

我们知道，他/她们对你来说是如此重要。斯巴鲁，为了守护你所珍视的人，每时每刻都在进行安全技术的研发。全方位保护你，和你想保护的一切。为你所爱，SUBARU SAFETY。



斯巴鲁汽车(中国)有限公司 销售热线: 400-818-4860
更多经销商信息敬请登录 <http://www.subaru-china.cn> 进行查询。



SUBARU life

斯巴鲁客户尊享

2016年 第3期 (总第59期)



孤独的行者

——罗布泊探寻野骆驼科考之旅

重生计划

试驾2016款Forester森林人

ISSN 1671-7740



18

9 771671 774095
国内刊号:CN23-1508/G 国际刊号:ISSN1671-7740
SUBARU 2016 定价:人民币20元

斯巴鲁客户感恩节

诚邀您挥杆昆明城

尊享高尔夫之旅
三天两晚 春城昆明

山景球场 湖景球场
挥杆春城 尽享高尔夫之乐
更有豪华礼品相赠



【活动举办日程】	2016年11月11日(周五)~11月13日(周日)		
【活动举办场所】	昆明春城湖畔高尔夫度假村 地址:云南省昆明市宜良县汤池镇(昆明长水国际机场驾车约40分钟)		
【参加人数】	72名(36组)将从报名者中进行抽选		
【报名条件】	限斯巴鲁车主 ※每位嘉宾可带1人同行 ※同行人员可以不是斯巴鲁车主,但须有高尔夫经验		
【活动日程】	▶11月11日(周五)	15:00~ 入住酒店(机场到酒店有接机服务)	
	▶11月12日(周六)	06:30~09:00	早餐
		10:00~15:00	打高尔夫球活动(湖景球场)※以4人为1组进行18洞双人竞技 结束后合影留念(于18号球洞果岭)
		15:00~18:00	休息
		18:00~20:00	客户答谢晚会 2名女子职业选手参与
	▶11月13日(周日)	06:00~07:00	早餐
		~07:30	酒店退房
		08:00~13:00	打高尔夫球活动(山景球场)※以4人为1组进行18洞双人竞技 (与2名女子职业选手采用首杆离洞最近距离的竞技规则) 结束后合影留念(18号球洞果岭)
		13:00~14:00	休息
		14:00~15:00	颁奖仪式
15:00		从高尔夫度假村出发	
	16:00	到达昆明长水国际机场	

2016 11 月 11 日 (周五)~13 日 (周日)

举办场地：昆明春城湖畔高尔夫度假村

云南省昆明市滇池国家旅游度假区

- 邀请人数：72 名 (36 组) 报名后将进行抽选
- 参加条件：拥有斯巴鲁车 对高尔夫有一定兴趣 ※ 2 人为一组进行报名



特邀 2 名职业选手
同场竞技



于瑛



闫盼盼

湖景球场 9 号球洞

【参加费用】

▶ 嘉宾招待所包含内容

- (1) 高尔夫费 双人打高尔夫球活动
- (2) 住宿费 2 晚 (11 日、12 日)
- (3) 餐饮费 早餐 (酒店) 晚餐 (客户答谢晚会) 12 日
早餐 (酒店) 午餐 (颁奖仪式) 13 日
- (4) 接送费 从昆明国际机场到酒店的往返接送机服务

▶ 活动自费内容

- (5) 交通费 双人昆明往返机票
- (6) 其它费用 包含费用之外于酒店和高尔夫球场产生的各项费用

【报名截止】

2016 年 9 月 30 日 (周五)

【入选结果】

以工作人员通知为准

【注意事项】

- 入选者不得将入选资格转让给他人。
- 斯巴鲁在进行严格的抽选后，由工作人员通知入选者，并确认参加意愿。
- 身体状况不佳者请谨慎报名。
- 如入选者提交虚假个人信息，或非报名者本人参加活动，斯巴鲁有权取消参加资格。
- 如入选者决定不参加活动，请尽早联系相关工作人员。
- 在未与活动组织方取得联系的前提下，擅自取消参加活动的，斯巴鲁将有权取消今后一切活动的参与资格。
- 由于入选者交通工具的延迟、变更等导致行程变更，斯巴鲁不承担相应责任，但会尽可能对您的行程进行调整，请给与谅解和配合。

【客服邮箱】

subaru@xysy.net



扫描二维码即刻报名

CONTENTS 目录

2016年 总第59期

斯巴鲁客户尊享

FOCUS 特别关注

- 04 斯巴鲁以精锐阵容出击深港澳车展
- 06 斯巴鲁倾力赞助
——2016TNF100®北京国际越野跑挑战赛
- 08 “森林中国”扬帆起航
——“31座森林星之旅”第四季启动
- 09 斯巴鲁“31座森林星之旅”
第四季首站活动在吉林松花湖举行
- 12 斯巴鲁 2016 年全系车型试驾会
- 14 纵意驰骋 安行悦趣
——斯巴鲁举办新款 Forester 森林人媒体试驾会

CAR REVIEWS 原创试车

- 22 重生计划
试驾 2016 款 Forester 森林人

CULTURE 文化链接

- 26 御饰
——“燕京八绝”之首花丝镶嵌

16 FEATURE 特别策划

孤独的行者

——罗布泊探寻野骆驼科考之旅

罗布泊位于北纬39度,和北京、纽约、马德里是同一个纬度,却有着截然不同的风景。不想刻意渲染罗布泊的荒凉,这片生命禁区承载了太多的故事。踏进去才明白,这里深藏着无以言表的孤独和无限的生机。



40 MOTOR SPORTS 汽车运动

斯巴鲁车队 XV 赛车首度亮相, 夺冠目标不变

截止目前,2016年中国汽车拉力锦标赛(CRC)已经结束了登封、张掖两站的比赛。在斯巴鲁中国拉力车队的两大强力车手韩寒与马克·希金斯联手发威之下,斯巴鲁车队积分总排名暂居第二,向赛季冠军稳步前进。



OWNERS 车主空间

- 30 完美的有车生活

TRAVEL THE WORLD 游天下

- 32 澳大利亚自驾
- 36 在私人的岛屿享受私人时光

SAFETY 安全专题

- 38 什么是预防安全

HISTORY 精彩车界

- 42 拉力赛“勇敢者的游戏”

KNOWLEDGE 汽车知识

- 44 补漆DIY
- 45 你问,我答

COOKING CULTURE 饮食文化

- 46 “小房子”里的大乾坤 - 喜蜗牛

- 48 NEWS 信息资讯

出品 PUBLISHER

斯巴鲁汽车(中国)有限公司
www.subaru-china.cn

策划 PLAN

北京中广群星至盛文化传播有限公司
www.zgspr.com

编辑 EDITORS

《当代旅游》北京采编中心

合作媒体 MEDIA PARTNERS

《时尚车苑》www.autocircle.net

官方微博 MICROBLOGGING

http://t.sina.com.cn/subarulife

SUBARU LIFE 微博

http://t.sina.com.cn/subarulifemagazine

名誉顾问 HONORABLE ADVISOR

饭田政巳 Masami Iida

出品人 EXECUTIVE PUBLISHER

张成城 Zhang Chengcheng

项目总监 PROJECT DIRECTOR

岩崎政博 Iwasaki Masahiro

监制 SUPERVISOR

刘娜 Liu Na

出版总监 PUBLISHING DIRECTOR

成松 Cheng Song

主编 EDITOR IN CHIEF

杨楠 Yang Nan

编辑 EDITORS

邵将 Shao Jiang

刘璜 Liu Yin

于桐悦 Yu Tongyue

美术编辑 ART EDITOR

王影 Wang Ying

摄影 PHOTOGRAPHER

闫明奇 Yan Mingqi

杨罡 Yang Gang

国内刊号: CN23-1508/G

国际刊号: ISSN1671-7740

版权所有 翻印必究 印装有误 负责调换
2016年8月印刷



SUBARU

Confidence in Motion



整车原装进口

唯我之境 快活至极

每个人，心有所向。

无需迟疑，斯巴鲁森林人陪你即刻出发。

凭借左右对称全时四轮驱动系统(Symmetrical AWD)与水平对置发动机(SUBARU BOXER)

所带来的出色平衡性与精准操控体验，

带你从容、安心地驶向那片——唯我快活之境。

FORESTER 森林人



SUBARU BOXER
斯巴鲁水平对置发动机



SYMMETRICAL AWD
左右对称全时四轮驱动系统



SUBARU ALL-AROUND SAFETY
斯巴鲁全方位安全

为你所爱



我们知道，他/她们对你来说是如此重要。斯巴鲁，为了守护你所珍视的人，每时每刻都在进行安全技术的研发。全方位保护你，和你想保护的一切。为你所爱，SUBARU SAFETY。

斯巴鲁汽车(中国)有限公司 销售热线：400-818-4860
更多经销商信息敬请登录 <http://www.subaru-china.cn> 进行查询。



LEGACY 力狮

OUTBACK 傲虎

FORESTER 森林人

SUBARU XV

SUBARU BRZ



斯巴鲁(中国)各位领导、斯巴鲁拉力车队车手李微(左一)与即将出战CRC的SUBARU XV合影

斯巴鲁以精锐阵容出击深港澳车展

6月4日, 2016(第二十届)深圳-香港-澳门国际汽车博览会在深圳会展中心盛大开幕。在本届展会上, 斯巴鲁汽车(中国)有限公司以旗下新款Forester 森林人、新款SUBARU XV等精品主力车型组成精锐阵容亮相并展出全球首款SUBARU XV拉力赛车, 再次全面、直观地展现斯巴鲁汽车高性能、运动性、安全性的品牌内涵和精湛制造工艺, 并以先进汽车技术融合创新理念和非凡品质所展现出的个性品牌特质赢得全场瞩目。在车展媒体日的新闻发布会上, 斯巴鲁为SUBARU XV拉力赛车举行了隆重的出征仪式, 斯巴鲁中国拉力车队冠军车手李微也亲临现场助阵。

SUBARU XV拉力赛车亮相 展现与众不同运动基因

一直以来, 斯巴鲁都以左右对称全时四驱驱动系统(Symmetrical AWD)和水平对置发动机(SUBARU BOXER)两大独特技术所实现的高运动性能而为人称道。从1990年开始使用Legacy力狮参战WRC

(世界汽车拉力锦标赛), 到1995~1997年使用Impreza翼豹赛车连续三年夺得WRC厂商杯冠军, 再到近年中国汽车拉力锦标赛(CRC)创造四年赢得七冠的辉煌。近40年中, 斯巴鲁旗下车型的性能实力被在世界各种顶级拉力赛事中不断赢得的辉煌战绩所证明。而在本次展会上, 斯巴鲁展出了首款以SUBARU XV改装的拉力赛车, 再次向世人

展现了自身品牌勇于挑战的精神和传承已久的运动基因。

在斯巴鲁展台惊艳亮相的SUBARU XV拉力赛车以SUBARU XV车型为基础, 按照国际汽联安全标准, 同时执行中国拉力赛CRC CAR的技术规则改装而成, 实现了傲视同侪的性能提升: 经过改良的2.0升涡轮增压水平对置发动机(SUBARU BOXER), 最大功率350马力, 最大扭矩620牛·米, 比之前以斯巴鲁WRX STI车型为基础改装的WRX STI CRC Car赛车有了很大提升; 6前速序列式变速箱结合换挡拨片可以帮助车手实现快速换挡; 整体车重1200kg, 比之前的WRX STI赛车减轻65kg; 车身后重量分配达到了非常理想的51:49。在即将开始的2016中国汽车拉力锦标赛(CRC)上, 著名车手韩寒将驾驶这一赛车为斯巴鲁中国拉力车队赢得新的冠军而征战。



斯巴鲁向所有到场观众展现了全时四驱车型的独特魅力所在



斯巴鲁(中国)董事 副总经理山野达也先生致辞



斯巴鲁中国拉力车队车手李微分享比赛经历

全方位安全车型 为使用者开拓生活之趣

斯巴鲁将出色的安全性视为车辆实现价值的前提，为此始终将安全作为汽车产品的首要性能加以不懈追求。以左右对称全时四轮驱动系统（Symmetrical AWD）结合水平对置发动机（SUBARU BOXER）这一独特技术为基础，斯巴鲁从开发、设计、技术等方面努力实现汽车产品的全方位安全。在斯巴鲁销售于中国市场的车型中，无论是高性能全时四驱SUV车型、全时四驱轿车，还是前置后驱跑车，都以各自鲜明的个性、强大的性能及丰富的功能等优势赢得不同消费人群的追捧。而斯巴鲁正是希望自己旗下实现了“全方位安全”的车型超越普通交通工具的概念，从而启发中国消费者对全新有车生活的探索，为每一位使用者的生活融入更多乐趣，引领更多人享受斯巴鲁式轻松愉快、丰富多彩的生活方式。

在本届展会6号馆600平米的展区内，结合轻松愉悦的全新生活方式，斯巴鲁展出了旗下包括新款Forester森林人2.5i尊贵导航版、2.0i时尚导航版，新款SUBARU XV

2.0i进取版，新款Outback傲虎2.5i运动导航版、2.5i 豪华导航版，全新Legacy力狮2.5i全驱荣耀版等在内的多款精品代表车型，同时还特别展出了一辆全新Legacy力狮切割车，以最直观的形式向观众诠释了核心技术架构和精湛造车工艺。

此次参展，斯巴鲁以精品代表车型以及全球首款SUBARU XV拉力赛车向所有到场观众展现了全时四驱车型的独特魅力所在。而斯巴鲁也将继续立足市场需求，不断推出融会技术创新和设计理念创新的车型，帮助中国消费者享受更为精彩的有车生活方式。



全球首款SUBARU XV拉力赛车亮相



斯巴鲁倾力赞助

2016TNF100®北京国际越野跑挑战赛

5月7-8日，“2016TNF100®北京国际越野跑挑战赛”在北京举行。斯巴鲁汽车（中国）有限公司以官方合作伙伴身份为本次比赛提供了多辆工作用车及选手服务站，支持本次比赛圆满完成。

由The North Face®主办的“TNF100®北京国际越野跑挑战赛”从2009年开始举办至今已有7年历史，被国内越野跑爱好者称为“最专业，难度最大，参与人数最多的越野赛事”。本次斯巴鲁赞助支持的“2016TNF100®北京国际越野跑挑战赛”设立了越野接力组、22km、50km、100km等四个项目以及由家庭为单位参赛的关爱自闭症儿童越野赛。越野跑比赛路线为环形，参赛者们从狂飙乐园出发，沿途经过多个北京代表性景点，在进行越野跑的同时感受到融入自然的非凡乐趣，并最终顺利完成了比赛。

斯巴鲁作为独具个性的汽车品牌，一直以来凭借左右对称全时四轮驱动系统（Symmetrical AWD）和水平对置发动机（SUBARU BOXER）等独特技术来追求旗下汽车产品的高性能和高安全性，在路上给予所有使用者以安全和自信。与此同时，斯巴鲁还进一步希望自己旗下车型超越普通交通工具的概念，为每一位使用者的生活开拓更多精彩方式、融入更多乐趣。因此，斯巴鲁积极倡导户外运动和积极健康的生活方式，并出于与越野跑挑战赛所传达的运动、户外等理念的契合，赞助支持了此次“2016TNF100®北京国际越野跑挑战赛”。斯巴鲁向本次比赛提供了包括Outback傲虎、Forester森林人、SUBARU XV在内的多辆工作用车以及选手服务站，为比赛的圆满完成起到了极大助力作用。

斯巴鲁通过赞助支持“2016TNF100®北京国际越野跑挑战赛”，进一步宣扬和推广了户外健康生活理念，同时也再次展示了旗下车型凭借在行驶性能、车内空间等方面的优势所能为使用者带来的充满活力和激情、丰富多彩且积极健康的生活方式，并希望以此赢得更多中国消费者的喜爱。







斯巴鲁“31座森林星之旅”第四季 结合“森林中国”启动

6月21日，“2016森林中国大型系列公益活动”启动仪式在北京光明日报社隆重举行。斯巴鲁汽车（中国）有限公司作为战略公益合作伙伴对这一活动进行了赞助支持，并在此次仪式上宣布正式启动第四季“31座森林星之旅”活动。包括光明日报社、中国林学会、共青团中央、国家林业局、中国光华科技基金会、中国野生动物保护协会、中国数字图书馆有限责任公司等在内的公益活动发起方和协作方的代表人员以及2015年首届生态英雄代表、候选森林小镇代表、特邀艺术家和各大媒体人士近三百人参加了本次仪式，见证了这一大型系列公益活动和斯巴鲁品牌标志性生态公益宣传活动的启动。

斯巴鲁作为具有高度社会责任感的汽车生产厂商，在致力于追求汽车技术发展和生产节能环保的高性能汽车产品的同时，始终把促进人类社会和谐发展，保护自然生态环境当作自己应尽的社会责任，这也是斯巴鲁一直以来通过举办“31座森林星之旅”等活动积极推动中国自然生态保护公益事业的原因所在。今年，斯巴鲁“31座森林星之旅”第四季活动将结合“森林中国”大型公益活动举行，包括以“寻找中国生态英雄”、“绘美家园公益系列活动”、“发现森林文化小镇”为主题的三大版块内容。斯巴鲁希望通过这些形式丰富、内容精彩的生态保护公益活动吸引更多人关注生态建设，参与生态保护。

在本次启动仪式中，斯巴鲁汽车（中国）有限公司董事·总经理饭田政己先生在发言中回顾了斯巴鲁近年来的生态公益行动，并表示对即将开始的第四季“31座森林星之旅”活动充满信心。斯巴鲁相信将有更多人在这一充满生态文化内涵的活动中实现绿色生态梦想，担负起护卫自然生态的责任，同时也期望有更多朋友加入这一行动，携手护卫地球绿色。



斯巴鲁“31座森林星之旅”抵达美丽的吉林松花湖



静美如画的天然氧吧让参与者彻底放松身心去体验和感受自然之趣

31座森林星之旅[®]第四季

首站活动在吉林松花湖举行

7月27-29日，斯巴鲁汽车（中国）有限公司在吉林松花湖举办了“31座森林星之旅”第四季的首站活动。在为期3天的活动中，包括国内知名画家、公益儿童家庭、各方媒体人士在内的近百名参与者通过松花湖畔写生、探访吉林三湖国家级自然保护区、慰问一线环保工作人员等活动内容，在感受森林原生态之美和自然之趣的同时，以实际行动宣扬了生态保护责任和斯巴鲁生态保护理念。本次结合“森林中国”公益平台而举办的活动，为今年“31座森林星之旅”第四季整体活动建立了良好的开端。

斯巴鲁已连续第四年举办“31座森林星之旅”活动，这一以宣传森林生态保护理念为目的的活动得到了社会各界日益广泛的关注，已成为斯巴鲁品牌助力中国生态保护的重要形象标志。今年，斯巴鲁作为战略公益合作伙伴，继去年之后连续第二年赞助支持由光明日报社、中国林学会、中国光华科技基金会、中国野生动物保护协会等单位联合创建的以森林生态保护为主的大型公益平台——“森林中国”，并将“31座森林星之旅”第四季的活动与这一公益平台紧密结合，扩大活动规模，丰富活动内容，以提升民众生态环境保护意识、促进森林生态保护事业的发展。



斯巴鲁车队深入三湖国家级自然保护区，开启第四季“31座森林星之旅”首站公益之行



画家与孩子们展示在吉林松花湖完成的写生作品

本次首站活动的举办地松花湖位于吉林省东南部的三湖国家级自然保护区之内，这里动植物种类繁多，森林覆盖率达71%，是一处以保护森林生态和水资源为主的国家级综合性保护区。

活动中，多名画家带领孩子们在美丽的松花湖畔进行了写生，秀美壮阔的景色和丰富的动植物品种，为写生提供了难得的创作素材，也让所有参与者，尤其是孩子们感受到了自然的纯美之趣，并



大家深入自然保护区，探访慰问一线环保工作者

认识到了保护绿色森林的重要性。写生之后，大家来到保护站及瞭望塔探访慰问了一线环保工作者，听取了他们对珍稀动植物的现场讲解，而在行进途中还有户外专家讲解了穿越森林时应采取的保护措施。之后，斯巴鲁还向保护区捐赠了价值十万元的环保物资，并获得了保护区管理局颁发的“爱心捐赠证书”。在最后一日的笔会活动中，画家和孩子们再次共同现场创作，并将画卷捐赠给“森林中国”，以极富意义的形式为本次绿色之行画上了圆满句号。

斯巴鲁出于企业公民的强烈社会责任感，始终积极关注并助力推动中国的自然生态保护事业。为此在2012年与国家林业局下属中国野生动物保护协会共同建立了“斯巴鲁森林生态保护项目”，并在此后连续几年举办“31座森林星之旅”活动，带领全国各地的众多消费者和斯巴鲁车主进行探访自然保护区等公益行动，从中实现与大自然的接触、感受绿色森林带来的乐趣，并履行了宣传自然生态保护、维护地球绿色的责任。斯巴鲁的多年努力也得到了国家政府部门及社会团体的充分肯定，2014年，光明日报社、中国林学会、中国光华科技基金会、中国野生动物保护协会等团体及政府部门，共同建立“森林中国”公益平台，从国家级层面对自然环境保护和森林生态保护进行倡导和推动。而斯巴鲁也因对“森林中国·首届中国生态英雄”的赞助支持，被授予“公益合作伙伴”奖。斯巴鲁今年第四季的“31



在画家带领下，孩子们在山顶俯瞰松花湖，让青山秀水定格在画板上

座森林星之旅”紧密结合“森林中国”设置了三大主题活动内容：7月“绘美家园公益系列活动”，到自然保护区写生、慰问一线环保工作者；8月“寻找中国生态英雄”，追寻生态英雄事迹、发起自愿公益行动；9月“发现森林文化小镇”，穿越森林小镇、感受和保护环境。斯巴鲁希望通过这些形式丰富、内容精彩的生态保护公益活动吸引更多人关注生态建设，参与生态保护。

本次圆满完成的松花湖写生活动，帮助参与者们深入并亲密接

触自然，纯美自然之趣以及丰富而充实的活动内容给大家尤其是少年儿童留下了深刻印象，实现了提升民众绿色森林生态保护意识的目的。接下来，第四季“31座森林星之旅”将继续开展“寻找中国生态英雄”和“发现森林文化小镇”活动，斯巴鲁期待中国消费者能够持续关注这一绿色行动并积极参与进来，携手筑梦绿色中国。



斯巴鲁“31座森林星之旅”将继续携手更多人支持和参与生态保护公益事业



参与者在山间捕捉美丽风景



人与自然和谐相处

斯巴鲁2016年全系车型试驾会

7月5-8日，斯巴鲁汽车(中国)有限公司在上海举办了全系车型试驾会，品牌旗下包括Forester森林人、Outback傲虎、SUBARU XV、Legacy力狮、SUBARU BRZ等全系车型齐聚上海天马山赛车场，通过多项高难度综合试驾科目，向来自全国的近百名专业汽车媒体人士集中展示了斯巴鲁汽车在安全、越野、操控和实用等方面的过人实力。除此之外，还以试乘体验的形式首次在中国市场展示了斯巴鲁先进预防安全技术——EyeSight驾驶辅助系统。

斯巴鲁自品牌创立之初，即将安全视为汽车产品最重要的性能，并不懈对此加以追求和提升。以左右对称全时四轮驱动系统（Symmetrical AWD）结合水平对置发动机（SUBARU BOXER）这两大独特核心技术为基础，斯巴鲁不断磨练“行驶”、“转弯”、“停止”等汽车本质性能，最终形成由“初始安全”、“主动安全”、“预防安全”和“被动安全”四个方面所构成的独有“全方位安全”体系。在斯巴鲁车型中，无论是性能出众且实用的全时四驱SUV车型、极具操控感且稳定舒适的全时四驱轿车，还是富有运动激情的前置后驱跑车，都以各自鲜明的个性、强大的性能及丰富的功能赢得不同消费人群的喜爱。

由颠簸路、枕木路和对角坑洼路等路况构成的试驾路线中，对车辆的越野性能形成了严峻考验。其中，Forester森林人和Outback傲虎凭借左右对称全时四轮驱动系统（Symmetrical AWD）的强大行驶性能，





结合X-MODE驾驶辅助系统，以及高离地间隙在测试中表现游刃有余，显示了斯巴鲁汽车出色的越野性能和高通过性。而在侧坡、驼峰科目中，这两款SUV车型也同样凭借出色的侧向通过能力和行驶稳定性，轻松通过了各项测试。此外在面对低摩擦路面起步、车内视野对比、后方盲区监测预警系统（SRVD）测试等安全性能体验科目时，Forester森林人、Outback傲虎、Legacy力狮三款车型充分展现出斯巴鲁汽车在安全性能方面给予驾乘者的信赖感。低附着路面的轻松起步，体现出左右对称全时四轮驱动系统（Symmetrical AWD）具有的强大行驶性能及脱困能力。在视野体验科目中，试驾者们则切身感受了斯巴鲁车内拥有的良好宽阔视野，以及由此造就的在行驶过程中观察前方路况和避免突发险情的优势。而在模拟日常倒车和车道变更的情景下，斯巴鲁后方盲区监测预警系统（SRVD）的提示功能可以为驾驶者带来十足的安心感。此外，斯巴鲁主力车型还在蛇形穿桩、麋鹿测试等科目中展现了精准操控性和出色行驶稳定性。最后，参与者们还试乘了配备EyeSight驾驶辅助系统的美国版斯巴鲁车型，进行了“防碰撞制动”功能体验。精准的制动效果令人惊讶，让所有试乘者对斯巴鲁汽车的安全性能有了全新的认识。

斯巴鲁通过本次内容极其丰富、科目难度充满挑战的全系车型试驾活动，再次彰显了旗下车型所拥有的卓越行驶性能、优异安全性能和实用便利性。具备“全方位安全”特质的斯巴鲁汽车将启发中国消费者对全新有车生活的探索，并为每一位使用者的生活融入更多乐趣，开拓更为丰富多彩的生活方式。今后，斯巴鲁将继续以独特的安全理念为基础，通过高品质汽车产品带给使用者更多“安心与愉悦”的价值体验，让更多中国消费者尽情享受积极、健康的有车生活方式。





纵意驰骋 安行悦趣

——斯巴鲁举办新款Forester森林人媒体试驾会

实力卓然，方能纵意驰骋；安全自信，更悦驾趣所在。5月11-19日，斯巴鲁汽车（中国）有限公司以“纵意驰骋 安行悦趣”为主题在四川都江堰举办了新款Forester森林人媒体试驾会。来自全国的近百名专业汽车媒体人士在本次活动中驾驶新款Forester森林人或穿越山间公路，或征服荒野路段，并且途经地震后残损道路深入山区探访慰问了卧龙耿达大熊猫基地，切身感受了新款Forester森林人自信于坎坷、傲然于山岳的出色实力。而之后进行的户外野营、野外生存知识培训和漂流等丰富内容，则让所有参与者体验到这一车型凭借出色性能和高安全性所能带来的充满探索、亲近自然的生活乐趣。



Forester森林人作为斯巴鲁旗下的一款纯正SUV，自从问世之初，即以出色行驶性能、强大通过性和多功能实用性等方面达到的高度均衡而深受全世界用户的喜爱。今年3月，斯巴鲁面向中国市场推出了2016款Forester森林人。借助本次试驾会，新款Forester森林人向所有人展现了纵意驰骋的性能实力。

四川都江堰地区多山多丘陵，当地道路大多穿行于山间，不仅高低起伏，蜿蜒曲折，还时有破损，对任何车辆来说都是一种挑战。试驾活动首日，参与者们首先在多弯山路上体

验了新款Forester森林人凭借卓越的行驶性能所带来的极佳操控感受，随后又在1.3公里的越野试驾场地进行了包括陡坡、侧坡、对角交叉破、涉水的综合越野试驾，酣畅体验了新款Forester森林人在应对艰险路况时所表现出的令人自信的优异行驶性能和高通过性。

次日，在主办方带领下，参与者们驾驶新款Forester森林人从都江堰市区出发，沿途经过城市道路、山间公路、无铺装的荒野路面以及2008年汶川大地震中损毁的山路，前往卧龙耿达大熊猫基地进行探访慰问。在到达保护基地后，首先由斯巴鲁向保护区捐

赠了爱心物资，之后，参与者们探望了斯巴鲁两年之前在此冠名认养的熊猫“森森”，并参观了基地。

在车辆试驾之外，斯巴鲁还组织参与者们进行了户外野营、野外生存知识培训、漂流等丰富而有趣的内容，大家在放松身心的同时学习到了丰富的户外知识，更在惊险刺激的漂流体验中彻底感受了融入大自然的快乐。在这集试驾、公益、生活方式体验为一体的活动过程中，所有参与者深切体会到了新款Forester森林人作为一款高性能、高安全性的SUV车型，所能带来的享受户外和探索自然的生活乐趣。

整体试驾后，面对各种崎岖坎坷路况的挑战，配备左右对称全时四轮驱动系统（Symmetrical AWD）、水平对置发动机（SUBARU BOXER）、X-MODE驾驶辅助系统，斯巴鲁智能驾驶提升系统（SI-DRIVE）的新款Forester森林人轻松应对、游刃有余，其所表现出的充沛动力、精准操控、高通过性以及安全信赖感赢得驾驶者们的一致好评。

以性能提升为基础，以强化安全为保证，追求“充满自信且无所不至”目标进化改良的新款Forester森林人将帮助更多中国消费者享受纵情驾驭、探索生活的乐趣。



斯巴鲁（中国）董事·副总经理山野达也先生代表斯巴鲁（中国）向熊猫保护基地捐赠爱心物资



孤独的行者

——罗布泊探寻野骆驼科考之旅

文/杨楠 图/闫明齐

罗布泊位于北纬39度，和北京、纽约、马德里是同一个纬度，却有着截然不同的风景。不想刻意渲染罗布泊的荒凉，这片生命禁区承载了太多的故事。踏进去才明白，这里深藏着无以言表的孤独和无限的生机。



这是一场特殊的征途，三辆没有任何改装的原厂斯巴鲁森林人，一群素未谋面的陌生人，为了考察野骆驼的生存环境，和中国野生动物保护协会的工作人员一起，从敦煌出发，一路西行，穿越罗布泊，最终抵达罗中镇，然后再沿北线返回敦煌，此次斯巴鲁公益科考项目行程才算完整。

在罗布泊野骆驼国家级自然保护区，将近7.8万平方公里的土地上，生存着全世界60%的野骆驼，但整体数量也不过数百只。04年全世界只剩下950只，其珍贵程度不亚于国宝熊猫。野骆驼不仅耐渴能力超强，自身也具备多种特殊功能。它的血糖浓度是其它反刍动物的2-3倍，却没有糖尿病；它是世界上唯一喝咸水的动物；它自身具备的解毒能力，大口大口吃狼毒草也毫无反应；它独特的四价重链抗体免疫球蛋白，至今仍属于未解之谜。没有人了解野骆驼的内心，这些孤独的行者，为了种群的延续，继续倔强的活着。

出敦煌玉门关，我们的眼前一片明朗，一条路笔直伸向地平线。太阳的炙烤，让空气中的热浪，扭曲了边界。“羌笛何须怨杨柳，春风不度玉门关。”当年的玉门关是军事关隘和丝路交通要道，驼铃悠悠，人喊马嘶，商队络绎，使者往来，一派繁荣景象。如今，那层层叠叠的夯土层夹着历史，孤独的耸立在东西走向戈壁滩狭长地带中的砂石岗上。出玉门关往西，是西湖湿地生态区。这片戈壁绿洲，阻止了沙漠的东移，保护了戈壁生态多样性。成片的荒漠胡杨野生于此，生而不死一千年，死而不倒一千年，倒而不朽一千年。在这里，有幸看到了桀骜不驯的野马，也算不虚此行。

罗布泊的神秘，在于身临其境，却感觉不真实。白天，广袤的戈壁荒滩如海市蜃楼般虚幻。在这种360度全包围的无止境荒凉中，人是何其渺小而孤独。与荒漠不同，魔鬼城的雅丹地貌，壮观、雄伟。周围高高低低的红色土丘包裹下，内心充满感慨，这就是沧海桑田。







在这里，我们化身为西部三剑客，无谓志途，为了心中的目标不停前进。这片戈壁，曾经走过了心中的信仰，不停前行的人们。古有玄奘，西行取真经；近有彭加木为了探索未知，不停前行；还有许许多多的探险者，在这里找寻自己的答案。在科学前辈的墓碑前我们肃立良久，这些孤独的行者，始终忠于自己的内心。孤独是一种什么样的状态？淡然，圆融，不受外界影响但自身却感觉无比充实。孤独更是一种对内心、责任的坚守。罗布泊没有手机信号，抛开了尘世的繁杂，人更容易思考反省自己，找寻迷失在高楼大厦里的自我。回归大自然，更是一种回归自我的状态。真诚面对，最真实的自己。

让人印象深刻的还有戈壁滩的天气“早穿皮袄午穿纱,抱着火炉吃西瓜”这话绝对不是一句戏言。白天的高温蒸烤，在夜晚瞬间散尽，早晚温差可以达到三十几度。白天的阵风瞬间可达到七八级，在车里，可以明显感觉到车体的晃动。大风夹杂着砂砾，刮在脸上刀割般的疼。晚上的帐篷，只能搭在避风处，用车围着帐篷，抵挡一部分风沙。几千年岁月和风沙，带走了一切可以带走的东西，繁华、硝烟、水草丰满……。留下的是大自然的造化，扭曲而不倒的胡杨，坚硬的盐碱壳，千姿百态的雅丹……那些在这片恶劣环境中繁衍生息的生物，又是如此充满着生机。

除了高温，戈壁的路况也是一个极大的挑战。其实戈壁滩里原本没有路，人们凭着方向和感觉



向前行驶，走过后留下痕迹，就成了路。三辆车，在茫茫戈壁沿着前面留下的车辙前进，离得不能太近也不能太远。就是这样小心，还是处处危机四伏。搓衣板拆车路，沙地盐碱地，能想象到的路况我们都遇到了。不过值得肯定的是森林人这一路的表现非常完美！在这里，车不仅仅是工具，更是伙伴，是彼此将生命托付的生死之交。森林人动力的精准分配，始终帮助车辆实现最大的抓地力，以使车辆保持精准操控。面对未知复杂路况，左右对称的动力传动系统保证了车辆的良好平衡性、行驶稳定性以及灵敏操控性，最大限度帮助我们随时避开危险。而且森林人自身还设计有X-MODE功能在这次穿越里，没少立功。

大多数SUV在经过各种拆车路面的摧残过后，车身难免出现异响，长时间的力量冲击难免会导致车体的一些轻微变形。但森林人这么一路狂颠过后，竟没有任何异响出现！一路归来，除了翼子板、车体、轮胎的一些磨损与小磕碰之外，没有任何损伤！

在风餐露宿的第三天，幸运女神向我们伸出了橄榄枝，我们终于看到了野骆驼，两次。这些戈壁的精灵，出现又很快消失，我们却无比满足。善待大自然，它终将给你回报。在面对罗布泊恶劣天气和地形的同时，我们欣赏到了无比惊艳的美景：罗布泊戈壁荒凉却充满张力，天空纯净，每一帧都能作为屏保珍藏下来；“大漠孤烟直，长河落日圆”大漠中的落日，让你震撼到流泪；像蓝

宝石一样的镜面盐湖，让人不忍惊扰他的美丽；而戈壁上的星空、银河，又是如此唾手可得，“夜空中最亮的星 能否听清 那仰望的人心底的孤独和叹息 拥有一颗透明的心里 和流泪的眼睛 每当我找不到存在的意义 每当我迷失在黑夜里……”

人们都说，一起去过罗布泊的都是生死之交。这话，我一直深信不疑，尤其在本次亲身经历过无人区的穿越之旅后，感觉更加强烈。正如同行的伙伴说的那样：“能够共同欣赏自然之广袤，体味干涸绝境中向死而生的极致大美，也是一种震撼心灵的绝美体验。”





重生计划

试驾2016款Forester森林人

文/邵将 图/闫明奇

自从2014年年底全新Outback傲虎上市以来，Forester森林人在家族中“大当家”的地位在无形中被撼动了，“多花一万，配置翻倍”的评价在各大汽车论坛引起了很大共鸣，很多准备购买森林人的朋友也为此犹豫不决了。随后斯巴鲁为了挽回森林人稍显尴尬局面，在2015年时推出了特装版车型，全新的拉力蓝色车身，“Y”字型轮圈改为金属单色，内饰进行了一系列的升级，然而这一切改变，大多数人并没有买账。难不成就让森林人这样一直尴尬下去了？等待着下一代车型的出现？当然不会，坐以待毙可不是斯巴鲁的风格。



就在前不久，斯巴鲁为森林人车型“秘密”实施了“重生计划”。当“重生版”的森林人停在我面前的时候，第一眼看上去它显得更精神了，大灯总成也终于使用了双光透镜，光源也采用了时下最流行了LED，并且带有随动转向功能，使得夜间转弯时大大提升了安全性。雾灯罩的加大与电镀条的点缀，让前脸显得更加有力量感，更符合一台SUV车型的外观定位。尾灯造型也焕然一新，当刹车灯亮起时，立体感非常强，可识别度也很高。全新设计的18寸轮圈造型较以往的款式稍显保守，然而低配车型的17寸轮圈倒显得更加新潮了，其实话说回来，外观的评价最难讲，毕竟众口难调，难以满足所有人的审美。



中控按键被一块液晶大屏所代替，可操作多媒体内容外，还可显示丰富的行车信息，上方的人机交互系统界面与图形也做出了一些修改。仪表盘同样进行了重新设计，增加了一块小屏幕，显示一些简单的行车信息，在驾驶中时时查看车辆的状态，仪表造型、灯光、表盘、都进行了全新的设计，一改以前的传统保守风格，使人感觉更富科技感。





值得一提的是，“古铜魅力棕”是2016款森林人的最新配色，内饰配色与外观相呼应也采用了红棕的配色，使人感觉很有档次感，中控按键被一块液晶大屏所代替，除可以操作多媒体内容外，还可以显示丰富的行车信息，上方的人机交互系统界面与图形也做出了一些修改，带来了不少的新奇感。仪表盘同样进行了重新设计，增加了一块小屏幕，可以显示一些简单的行车信息，可以在驾驶中时时查看车辆的状态，仪表造型、灯光、表盘、都进行了全新的设计，一改以前的传统保守风格，使人感觉更富科技感。新追加的胎压监测、电动座椅记忆、后排座椅加热等等都让整车质感与舒适性大大提升。胎压监测（TPMS）也追加到了新款森林人上，使用轮胎内部传感器检测气压，并将气压信息发送到装载的TPMS单元，当TPMS装置确认空气压力下降时，会通过仪表盘指示灯的闪烁来提示驾驶员注意，也就此告别了，脚踏轮胎肉眼检测的情况。除此以外，2016款Forester森林人在方向盘上下足了工夫，触感上更加柔软，握上去绝对符合高档车型的定义。按键的重新设计也更加立体，做工上也有着很大进步，最值得一提的是，增加了方向盘的加热功能，这一功能可是斯巴鲁在国内所售车型上的首次出现，比起电热座椅和暖风，这个配置绝对是让驾驶员最欣慰的，北方的朋友一定都会感同身受。除了舒适性的提升外，转向齿轮比从原

来的15.5:1变更为14.0:1，通过提高转速比，提升响应性的同时，使得车辆的操控性、灵活性再次得以提升，不变的依然是斯巴鲁“指哪打哪的风格”。

这台2016款森林人2.5L自然吸气车型，改善了燃油经济效率的同时还降低了发动机的运行摩擦等，我用三天的时间分别测试了高速路、城市道路、盘山路以及非铺装的碎石路，在高速以100km/h-120km/h巡航的状态下，油耗仅为7L-7.5L之间，综合了其它等道路，油耗约为8.5L每百公里，作为一台全时四驱的SUV车型来讲，油耗已经相当可观了。

这台2016款森林人真的是拿出了百分之百的诚意，除了以上提到的那些改观与配置增加外，就连车辆的隔音、底盘、悬架、变速箱也进行了升级。高速巡航时，明显感觉风噪与胎噪比老款车型强出不少，营造一个较为静谧的车内环境。城市路面通过减速带、坑洼路面时将振动过滤的恰到好处。作为一台SUV来讲，原厂避震的调校一定是偏舒适性的，在高速过弯或高速并线时可以明显感觉到它的下压感较强，回弹时稍有偏弱，但整体的车身支撑还是相当到位的，侧倾的抑制和车辆的循迹性要比同级别车型强出太多。这款“重生”的2016森林人在动力总成上的调整，简直令人惊喜，当我将SI-DRIVE智能驾驶提升系统切换到“S”模式下时，CVT模拟6速变速箱的表现甚至要超过很多6速手自一体变速箱，每一挡位下的扭矩输

出都十分充沛，在“换挡”时居然模拟出了真实的换挡感受，这在之前所有的CVT车型上是从来没有过的，颠覆了我对传统CVT变速箱的认识，而不同于6速手自一体变速箱的是，Lineartronic-CVT“换挡”更加流畅，动力输出更加紧凑，毕竟CVT变速箱省去了复杂行星齿轮结构，重量也相对轻便。斯巴鲁除全时四驱系统与水平对置发动机以外，最新调校的这款变速箱真的称得上是巧夺天工之作。

说了这么多优势与亮点，也来谈谈它在小细节上的不足，即便是顶配车型，它的中央后视镜还是小小窄窄的，并且采用了最原始的手动调节防眩目功能，虽然在使用上并不会带来什么问题，但总感觉没跟上时代的潮流。USB接口没有出现在点烟器边上或是中央扶手箱中，而是在手套箱里做了一条延长线，这个设置虽然让中控整体感更强，但感觉怪怪的，多媒体系统原厂设定无法通过数据线连接iphone手机播放音乐，而需要进行软件的安装支持，这一点有些不便。毕竟人无完人，车亦是如此，斯巴鲁做了多年的“偏科学霸”，操控一流、安全性一流、动力总成一流、但在内饰方面的短板总在被人吐槽，但在2016款森林人上，不难看出斯巴鲁的诚意，在内饰设计、用料上的极大飞跃，一改以往的“廉价感”、“塑料感”。希望今后斯巴鲁的各大车型可以更加注重一些小的细节，将车辆打造的尽善尽美，来满足口味挑剔的消费者们。

ROYAL JEWELRY 御饰

——“燕京八绝”之首花丝镶嵌

编辑/刘瑛 图/杨罡 鸣谢/燕枫堂

“采金为丝，妙手编结，嵌玉缀翠，是为一绝”。

曾经，在紫禁城的深处，生活着一群技艺超群的工匠，他们沉默不语，巧指翻飞，用细如发丝的金丝编织着那个年代最华贵的珠宝。花丝工艺，一段不可复制的传奇工艺，正是由于其工艺的特殊和复杂，在古代基本只出现在帝王皇族的生活里。随着时间的流逝，它亦像一个孤傲矜持毫不低头的王者，守护着中国传统珠宝工艺这最后一丝血脉。2008年6月，花丝镶嵌这门近乎失传的技艺，正式被列为国家非物质文化遗产。



花丝万缕织金冠

花丝为股，镶嵌做饰，其古老而繁复精伦的工艺承载着宫廷风格的气质，堪称中华民族手工艺史上的千载古艺，也是传统工艺技法与珠宝文化理念融汇的巅峰境界。拂去故纸堆的尘埃，历史长河中无数艺人妙手匠心跃然眼前，而花丝镶嵌这一“活着”的中国皇家珠宝史，其精美绝伦、细致入微的技艺不仅令人啧啧，对于当今社会的浮躁更是一种沉淀。当曾经那些伟大的工匠沦落为老北京胡同里没落的工人，曾经凝聚着中华民族世代工艺传人聪明智慧的花丝镶嵌，也只能在博物馆里孤独地回映着盛世的余晖。

1956年5月，北京明十三陵，定陵地宫的大门正在被慢慢开启，这座明代万历皇帝的陵寝，是中国第一个，也是至今唯一一个被考古学家打开的帝王陵寝，高大神秘的地下宫殿出土的大量旷世绝伦的文物珍宝，除少量祭祀用的礼器外，绝大多数都是万历皇帝和他的两个皇后生前的生活用品。明代鼎盛时期的花丝镶嵌巅峰之作金丝潘龙翼善冠，便是1957年被发掘与万历皇帝头侧的一个圆盒内，其制作工艺技巧登峰造极，达到了炉火纯青的地步。整个帽身由518根0.2毫米直径的金丝编制而成，由于当时的工匠技艺纯熟，所编花纹不仅空挡均匀疏密一致，而且无接头无断丝，像轻纱一样薄透，又如蝉翼般轻盈，皇冠顶上两条金龙张牙舞爪，威严凶猛，中间一颗火焰宝珠象征着帝王至高无上的权威，这件精美绝伦的皇家用品为万历皇帝生前最爱之物，它构思精巧，选材珍贵，至今仍让人叹为观止。



金丝潘龙翼善冠



2014年APEC会议期间，国母彭丽媛特地安排各国贵宾们在颐和园排云殿观赏“燕京绝技”非物质文化遗产展览，花丝镶嵌作为“燕京八绝”之首，受到高度好评。而采用花丝镶嵌工艺制作的《繁花》手包，也被作为“国礼”馈赠给各国领导人及配偶，让世界惊叹于这古老的中国珠宝工艺。

妙手镶嵌有乾坤

花丝镶嵌工艺早在春秋时便已有雏形，战国时期的金银错、唐代的金银平脱是它的前身，现收藏于中国历史博物馆唐代“羽人飞凤花鸟纹金银平脱漆背铜镜”便是代表。在历史上，用花丝镶嵌技艺制作的工艺品一向为皇家御用，北京作为元、明、清三代帝都，形成了当时最大的花丝制作中心，海内外金工工艺匠人集中，皇帝后宫女子大量需要装饰品，穷极奢侈。宫廷风格的花丝镶嵌，雍容华贵、典雅大方、做工精细、造型新颖，在国内外都具有深远的影响。尤其是明清两代，更是对这门宫廷技艺推崇备至，明朝万历皇帝的金丝潘龙翼善冠，清朝乾隆皇帝的金瓯永固杯都是花丝镶嵌技艺的代表作，堪称无价之宝。正是由于这两朝皇帝的喜爱，花丝镶嵌的工艺也在这一阶段达到了顶峰。

花丝是一种极度精细的工艺，除去精美的特性，还不乏一丝轻盈灵动之感。所谓花



丝，就是用金、银做原料，拔成细丝，通过掐、填、堆、垒、织、编、攒、焊八大技法，编结成型，其丝屡的交织，让笨重冰冷的金银，瞬间有了灵气，而珠宝玉石的镶嵌更可谓点睛之笔，花丝珠宝相互缠绕，相辅相成。

花丝镶嵌可谓中国古代极致美学的一种代表。回归那些尘封的年代，无论是文学还是艺术、书画还是手工，人们为了内心那一份对美的执着和追求，这份孜孜不倦的用心和永不满足的精进令人瞠目，真正的艺术从不因时间的打磨而褪色。



而大工业时代、商品化社会、快餐式生活让人们们对“美”的追求，逐渐消弭，珠玉的意义于制造者和佩戴者而言，微缩到只剩金钱价值，美的缺失，衍生出大量的粗制滥造，这样的东西，对于自然的美意实在是一种暴殄。



燕枫堂创始人 徐航

“吾生于此，亦必葬于此”。这是燕枫堂创始人徐航为自己选择的道路。

自2012年创立燕枫堂，一切对徐航来说都顺利的不可思议。好的开始一个是源自于对品质的执着追求，另一个便是好心态。徐航怀念创业之初每日6元的全素盒饭，孔子曰：“君子固穷，小人穷斯滥矣”。在低谷中究竟是君子爱财取之有道？还是一旦陷入贫困，便不择手段？这是一种艰难的取舍，也是君子与小人在极境中表现出来的根本区别。徐航之所以能从低谷中爬出来，且在近两年行业整体不景气的情况下逆流而上，源于那段时间悟出的一个道理，即善道。在生意里何为善道，那就是无论何时，也会忠于自己的良心，实事求是，保证自己赚的每一分钱都是良心钱，长此以往下去，就能得到更多人的认可、信任，这是一份极其强大的力量。所以他感激那些所经历的困难，也庆幸自己最终坚守住了善道。

PERFECT LIFE

完美的有车生活

编辑/刘瑛 图/杨罡

什么是完美的有车生活？大概就是我想要的全都有吧。车主多多，这样形容他和他的斯巴鲁：“我想要脱离压抑的生活半径，去追寻一种刺激到爆棚的减压方式。我想要在每周紧张的工作之外，带家人去远处感受全身心放松的滋味。我想要的汽车除了满足完美的操控感之外，还带给家人最安心安全的保护。斯巴鲁XV就在这个时候出现，完整了我的生活”。



梦想和现实的碰撞

如果问一百个人为什么会喜欢斯巴鲁，有九十以上的人会不假思索的回答因为当年的WRC、因为如蓝色闪电般的三五赛车，本期的主角多多也是这九十人的一员。

1998年的暑假，多多第一次在电视上认识了斯巴鲁，知道了六连星，也在心里种下了一颗赛车梦的种子。由于从小就喜欢机械，家人也做着与汽车有关的工作，再加上《头文字D》、《速度与激情》等一系列热血赛车影视作品熏陶，这颗种子发芽了。不过多多并没有跳脱平淡的剧情，现实依然很骨感，他和赛车的梦想渐行渐远。不过人生啊，挺住就是一切。有句话叫：“梦想还是要有的，万一实现了呢？”多多喜欢斯巴鲁、对impreza翼豹车系有很浓烈的情感、斯巴鲁精湛的底盘技术所带来的驾驶感受曾无数次让他魂牵梦绕。

2016年，多多加入了斯巴鲁大家庭，多多说：“怎么说这也是离梦想更近了一步，曲线救国吧？”有道是：念念不忘，必有回响。在他购入斯巴鲁不久，传来好消息，斯巴鲁XV车型宣布参加今年CRC

的战事。新闻发布会时，多多激动不已，虽然没机会到现场，但是光看现场直播就已经全程心跳140了。特别是看到他最喜欢的拉力车手韩寒出场，并对作为赛车的斯巴鲁XV夸赞不已，多多心里有种英雄所见略同的共鸣。

赛道与家用相结合

朋友出行，日常代步，作为一辆城市SUV来说，斯巴鲁XV无疑是其中的佼佼者。继承了斯巴鲁纯正血统的核心技术总是被爱好者津津乐道，因为他不仅让乘坐者安心，更让驾驶者安全。

多多喜欢的车需要内外兼备，运动性能要强、操控要灵敏又精准、车身要轻盈又坚实、动力要稳定够用，同时还要考虑一定的乘用空间、舒适度和燃油经济性，最终他选择了这款全时四驱、2.0L水平对置+CVT变速箱搭配的XV，因为XV在这些方面上综合起来是最能兼顾，性价比超高的，再配上韩寒CRC新战车的加冕，更加让多多坚定了对XV的好感。

多多业余时间喜欢和朋友去郊区的山道

上跑山，多变的山路刺激着他雄性荷尔蒙的爆发，大概每个人在遇到热爱的事情时，都会完全的忘情投入，车里安置对讲机，方便跑山时车队车组彼此联系，专注让时间呈现慢镜头播放，这种体验奇妙无穷，多多喜欢这种感觉。“斯巴鲁XV极限是高的，侧向支撑也不弱，加上水平对置发动机的超低重心，整体会给我非常踏实的回馈，即使在极限边缘也能很自如的控制车身。”多多自信的说。他还是北京诸多专业赛车跑道的常客，斯巴鲁扎实的底盘和完美的操控感在赛道上总是能让他迅速达到人车合一的境界。

多多认为：“斯巴鲁有非常好的产品，拥有全时四驱、水平对置发动机等十分成熟的领先核心技术，坚持全系进口也保障了他优质的品质，如果在国内的市场营销和品牌运营方面能够力度更大一些，一定会越做越好。”

韩寒说：“真正的梦想，让人一觉醒来带着笑容，那是一种不能形容的东西，那些你在犹豫的事物，都是可以抛弃的。”

多多说：“我现在的梦想就是培养我儿子成为赛车手，如果他愿意的话就完美了。”



AUSTRALIA CAR

澳大利亚自驾

文、图/ 澳大利亚旅游局 编辑/ 于桐悦

驾驶爱车，在心中理想的目的地自由驰骋，确实是远行中的一大乐事。不受交通工具的限制，随心所欲，遇见惊喜，这就是自驾游的最大吸睛点之一。澳大利亚是出了名的自驾游爱好者天堂，这里有爱车人梦寐以求的景象。连绵蜿蜒的海岸线，广袤无垠的陆地，叹为观止的人文自然奇景，独一无二的土著文化。有人曾说，好奇心是人类发展的最大推动力，请不要犹豫了，这个夏天，到澳大利亚，来一场说走就走的自驾之旅吧！



沿海自驾

爱车之人，怎能错过蜿蜒曲回的海岸线？敞开天窗，头顶蓝天白云相见愉悦，驰骋在宽敞的马路上，一边是波澜壮阔的海边景象，一边感受海上徐徐吹来的清新空气，驾驶自然是一种乐趣，此时汽车已不仅仅是代步工具，更像是兄弟，陪伴你自在驰骋。而被大海环绕的澳大利亚有着多种多样的海滨自驾线路任您选择。

路线一

凯恩斯——库克镇——马里巴——乌达拉——查特斯堡——汤斯维尔——英厄姆——塔利——任务海滩——因尼斯费尔——凯恩斯

开车从凯恩斯前往汤斯维尔，途中会经过位列世界自然遗产名录的珊瑚礁和雨林直到红色内陆。这一路上你将饱览昆士兰州的迷人热带景色，扬帆于大堡礁或者徒步于远古的黛恩树雨林，从苦难角前沿向北出发，探寻土著文化，探索历史上的淘金小镇、果实累累的果园和热带高原上的种植园。

路线二

悉尼——诺拉——贝特曼海湾——伊顿——拜恩斯代尔——威尔森半岛——菲利普岛——墨尔本

你可以在杰维斯海湾洁白的沙滩上畅游，在Pambula吃上新鲜的牡蛎，在伊顿观看鲸鱼。然后到Mallacoota喂养海鹰，感受Croajingolong国家公园独特的生态系统。漫步于广阔的Ninety Mile沙滩，到达位于澳大利亚内陆最南面的威尔森半岛国家公园。这次旅程将带领你前往宁静的海滨城镇，拥有丰富野生动物的国家公园，以及人迹鲜至的沙滩，让人感觉拥着整个海滩。

路线三

珀斯——杰罗顿——加拿芬——埃克斯茅斯——Coral Bay——蒙基米亚——鲨鱼湾——卡巴里——珀斯

西澳大利亚的海岸是澳大利亚面积最大的州，线沿途有着各种绝美的风景。从白沙滩、珊瑚礁、盐滩到岩石国家公园，你将能感受到珊瑚海岸壮观的风景。一直往北走可到杰罗顿品尝新鲜的小龙虾，以及加拿芬让人垂涎欲滴的热带水果。在你沿着海岸返回时，在蒙基米亚海滩去与海豚碰碰面，同时也可以去广阔的鲨鱼湾观赏鲸鱼、鳐鱼、乌龟、鲨鱼、儒艮以及鱼类。





路线四

布里斯班——弗雷泽岛——班达伯格——罗克汉普顿——麦凯——
 汤斯维尔——凯恩斯

昆士兰州的几大海滨景点是自驾游的必到之处，从列入世界自然遗产名录的大堡礁到原始岛屿、热带雨林国家公园。接着游玩弗雷泽岛这个世界最大的沙岛，在班达伯格附近的蒙·利普斯观赏鳐鱼以及乌龟。到罗克汉普顿，游览大凯珀尔岛和Capricorn Caves。然后浮潜或深潜在麦凯附近的海滩和礁石，在风景如画的降灵群岛上乘船观光。踏步于磁岛洁白的沙滩上观赏美景。接着前往在汤斯维尔北部附近的欣钦布鲁克，它是澳大利亚最大的岛屿国家公园。凯恩斯是前往昆士兰州热带北部的通道，当你结束在此的旅途后，这里壮观海滩的鲜活色彩、味道以及声音将久久留在你的脑海中。



自驾内陆

在经过海洋气息洗礼后，还可以到澳大利亚广袤神秘的内陆一探究竟。在这块偏远荒凉的土地上，尽管人口稀少却有着丰富的动物资源。广阔及多样的地貌将带领你逃离喧嚣世界，感受广阔纯净的蓝天、丰富多样的野生动物、历史悠久的殖民地建筑及古老的土著文化。



路线一

延伸2,480公里的Warlu公路连接着西澳大利亚的布鲁姆和埃克斯茅斯小镇。穿越过Gascoyne, Pilbara 和 Kimberley 区域。这条公路的名字，源自土著关于海蛇的古老传说——“梦幻时代”。在传说中，一条大蛇从海中出现，在干旱的大地的蜿蜒前行从而形成了今天的这条公路。沿着铺满滨刺草广阔的海岸线，盛开着春天里绽放的野花，湛蓝的大海点缀着一个个的小岛，有些是以前的珍珠场、采矿小镇、清凉的水路和水池以及远古的土著艺术。如果还想领略更多美景，还有壮观的峡谷以及峭壁等着你，观看他们跟随太阳的移动从宝红色转化成陶红色。





路线二

一系列的内陆公路以及高速公路连接而成的大草原公路是连接热带北昆士兰和西澳金伯利区域的历史珍珠小镇布鲁姆的纽带。这条长约3,700公里的公路同样也穿越了北领地，涵盖了15个国家公园和5个世界自然遗产名录的区域。如安达华熔岩管实属沿路风光中的亮点。这些由巨大玄武石形成的岩洞是世界上保存得最久以及最好的，他们的外壳是由史前的熔岩流动而成。沿路当然还有壮观的岩石峭壁和尖塔、土著艺术中心、宁静的河流、陡峭的石灰岩峡谷、盐池、温泉和充满历史感的小镇等待着你去探索。

路线三

想穿越澳大利亚红色的中心区域，可千万不能错过红色中心公路。从北领地的首府达尔文出发，你可以沿着探险者高速公路，经过爱丽丝泉，体验一次前往阿得莱德的内陆探险之旅。

澳大利亚自驾小贴士

自驾游需准备护照、信用卡、驾驶执照及英文版的中国驾照公证书即可在澳大利亚自驾了。在澳大利亚的偏远地区有一些小镇及设施，但通常相隔距离遥远。如果你有计划在偏远地区进行自驾游，请做好充足准备。

1. 请准备充足的食物和水，水需要储藏在几个不同的容器中而不是一个容器。
2. 如果在偏远地区驾驶请带上额外的汽油。服务站可以帮助你准备，因为小镇之间的路程都非常遥远。
3. 请告知当地机构你计划的行程，如当地警察，同时也告知目的地的人你大致的到达时间。
4. 请仔细阅读你与目的地之间的距离。如果你预计需时3小时，请将时间翻倍因为路面情况会难以预测。
5. 请确认你知道如何换轮胎。
6. 路面会有很多不同的情况，从光滑的路面到碎石甚至泥路。请小心凹陷的路面、松软的路缘、狭窄的路面或者不平稳的边缘、狭窄的桥、变化的路面和灰尘飞扬的路。请在驶离主道路之前检查当地路面的情况。
7. 如果你身处偏远地区，座驾出现故障并且迷失了方向，在任何情况都请不要离开你的座驾。身在车内可以保护你避免炙热的阳光。请等待救援。请考虑租用紧急通讯设备，如卫星电话或者无线电定位系统。
8. 在路面驾驶时请小心动物，如袋鼠、鸸鹋、放牧中的家畜。当地许多动物最活跃的时间是日出和日落的时候。如果有动物从你座驾前经过，请在安全前提下减速，不要突然调转方向，否则你的座驾可能会翻转。



在私人的岛屿享受私人时光

编辑/刘瑛 图/知行家

印尼“李王岛”是一个私人岛屿，也就是说没有经过岛主授权，外人无法登岛，是不是有很浓重外交出访的仪式感？因为李王岛有着充足的淡水资源，所以很长时间它都是海上航行的必经之路，当年郑和下西洋，就曾多次到访过这里，至今，这里以及所属印尼帮加居民中华裔占比依然很高。



出行须知

签证：印尼属于中国免签国，所以只要提前在国内办好护照就好。到达雅加达机场，排队、交钱、签证。费用按照在当地逗留时间不等，逗留一周是10美元；一个月以内则是25美元。

餐饮：印尼当地有各种带着闽南味道的当地小吃，别致又特别，可以按照自己的喜好挑选。如果想吃海鲜，自己下海捞味道更鲜美。印尼当地水果丰富，错过一定会后悔。

交通：首先座飞起到达印尼境内，然后转机或者乘轮渡到中转岛勿里洞岛。如果从雅加达轮渡到勿里洞岛需要4个多小时，乘飞机则只需要45分钟左右就会到，速度还是风景，就看你的选择。勿里洞岛上没有出租车公司，三十座以上的大巴车也不超过5辆，但是却有最方便的私家车，价格不贵，与印尼其他地区的正规的出租车相似。10公里大约10万印尼卢比（约60元人民币）。

住宿

雅加达：国际化大都市，住宿方便。

勿里洞岛：三星四星酒店都有，条件不错，但是需要提前订，没有民宿哦。

李王岛：木屋、帐篷、露天躺椅。因为是私人岛屿，一切从简，但是却有最纯粹的自由。



游玩攻略



无论什么季节，对于印尼这个赤道上的国家都没什么分别，所以，不管国内是什么时节，你只管带上夏装、泳衣和好胃口，因为等待你的将是成片的海滩和数不尽的海鲜。

攻略推荐：美食、阳光、沙滩、比基尼、浮潜、抱石、摄影



坐在飞机上看勿里洞岛，这颗赤道上的明珠被厚厚的热带雨林所覆盖，只有环绕海岸边有人居住。勿里洞岛盛产锡矿，所以在这里看到美丽的湖不一定是湖，也可能是矿坑。

攻略推荐：阳光、沙滩、比基尼、浮潜、海钓、皮划艇、抱石、摄影、BBQ



前往李王岛之前，需要采购了未来几天在李王岛的所有物资，因为私人岛屿的关系，需要过自给自足的生活了。但是，私人岛屿的诱惑真的很大，因为在那里会有自己就是主人的感觉。

攻略推荐：阳光、沙滩、比基尼、浮潜、海钓、皮划艇、抱石、摄影、BBQ



李王岛上的一切都是原生态，在这里肆意的撒欢，不在乎旁人的目光。清晨，在海边看日出，傍晚，在海边看潮落，可以暂时忘掉烦恼和忧愁。岛上的蚊子很厉害，不过就算熏蚊子都会给人一种夜朦胧的美感。

攻略推荐：阳光、沙滩、比基尼、浮潜、海钓、皮划艇、抱石、摄影、BBQ



早晨必修课：环岛皮划艇，自由自在的感觉好像返老还童。岛上有大片的果园，典型的热带雨林气候让这里的水果丰富香甜，咬下去满口糖水的滋味真的美到心里，绝对的绿色无公害。

攻略推荐：阳光、沙滩、比基尼、浮潜、海钓、皮划艇、抱石、摄影



如今的雅加达，已经成为印尼的政治、经济、文化中心，海陆交通的枢纽，是太平洋与印度洋之间的交通咽喉，也是亚洲通往大洋洲的重要桥梁。国内外的许多船只都把雅加达作为一个停靠站，在这里加水维修；郊区的国际机场，是世界上最大的国际航空站之一。

攻略推荐：购物、美食



扫描二维码，了解更多自驾方案



SAFETY

在选购一台车时，您最在意的是什么？外观？操控？还是繁多的功能配置？思前想后中，车辆安全这项重要指标，却往往被忽略……

什么是预防安全

什么是预防安全？就是可以提前预知以避免危险发生。斯巴鲁汽车视“避免事故发生”为安全的最高境界，通过领先的安全技术，极大减小视野盲区、增强夜间可视能力，以防患于未然为目标的安全性能，提供给驾乘者更高安全行车体验。



后方盲区监测预警系统 (SRVD)

内置于车体后部的雷达传感器可以探测接近车体后方区域的车辆，通过车门后视镜的指示器或警示音来通知驾驶员，为驾驶者在变更车道或倒车时的安全提供支持。

远光灯辅助系统 (HBA)

前窗内侧的单眼摄像头可探测前方亮度。在前方有同向行驶或迎面而来的车辆时，根据情况自动从远光灯切换至近光灯。夜间行车车速超过30km/h时自动开启此功能，车速在22km/h以内时，系统自动默认为市区行驶模式，自动大灯只开启近光灯。确保前方路面总是处在最佳照明下，使驾驶者在夜间驾驶车辆的安全性达到前所未有的高度。





面向未来的安全——EyeSight驾驶辅助系统

斯巴鲁EyeSight到底哪里了不起？

驾车时谁都有可能因注意力不集中或不小心的发生事故。EyeSight是以避免遭遇事故，减少伤害为目的的驾驶辅助系统。EyeSight通过立体摄像机来监测车辆前方的路况和车流信息，在发生紧急情况时发出警报，并主动参与制动，人类的眼睛可以辨认目标物体的轮廓和形状，却无法获取精确的距离信息，即使目标物体进入人的视野，也会因反应不及时而遭遇事故。而立体摄像机的最大特点是可以获得“距离影像”，可以识别出车辆前方的各种车辆或步行者等目标，同时能精确获得与各个目标之间的距离信息。斯巴鲁对立体摄像机的探索与研发已进行了20个年头，并早在2008年，在世界率先推出了通过单眼摄像头而实现的驾驶辅助系统。

斯巴鲁的驾驶辅助系统所遵循的理念是，不会带给驾驶者任何不适应感，只在必要的时候给驾驶者以正确的提示警报，而最终的判断和制动是交给驾驶者本身去操控的。EyeSight带有全车速自适应巡航控制系统（ACC）可在驾驶时进行自动控制，当前车减速时，如驾驶者没有及时采取措施，系统则会自动控制刹车进行减速作业，而前方无碍时将会自动加速至原先设定的速度，但由此会发生系统和驾驶者的判断出现时间段上的差异，造成驾驶者的一些感官上的不适。为了让驾驶



者没有丝毫的不适应感，实现有节奏地适合人类自然感官，可精密操控的制动，斯巴鲁的工程师们坚持不懈地对驾驶操控进行研究，并在世界各地的各种气候条件下不断检测着驾驶性能。

EyeSight的研制开发是以实现交通事故率为零这一理念为出发点。近年来，不断有具有代表科技前沿的技术诞生并应用到汽车上。最新EyeSight（ver.3）便是之一，其配置了当驾驶者偏离车道即将越线时，可主动对车辆方向进行修正的主动式车道保持辅助系统等。不仅如此，EyeSight安全系统的技术仍在不断进化，今后斯巴鲁还将带来更加智能更加安全的全方位安全预防安全系统。

※ 中国在售车型暂未配备EyeSight系统



斯巴鲁车队XV赛车首度亮相， 夺冠目标不变

截止目前，2016年中国汽车拉力锦标赛（CRC）已经结束了登封、张掖两站的比赛。在斯巴鲁中国拉力车队的两大强力车手韩寒与马克·希金斯联手发威之下，斯巴鲁车队积分总排名暂居第二，向赛季冠军稳步前进。



SUBARU XV 拉力赛车首次参赛CRC

5月6-7日，斯巴鲁汽车（中国）有限公司及斯巴鲁中国拉力车队在广东肇庆的广东国际赛车场举办了“V型呼啸-2016 SUBARU XV拉力赛车征战CRC”的启动仪式，全球首款SUBARU XV拉力赛车震撼亮相。

斯巴鲁中国拉力车队今年将采用全球首款SUBARU XV拉力赛车参赛CRC的比赛。这一拥有斯巴鲁出色运动基因的赛车是以SUBARU XV为基础，按照国际汽联安全标准，同时执行中国拉力赛CRC CAR的技术规则改装而成。SUBARU XV拉力赛车经过改良最大功率比上一代的斯巴鲁WRX STI赛车有了很大的提升，而其配备的6前速序列式变速箱有助于车手做出更快的换档反应。SUBARU XV拉力赛车整体车重大幅降低，同时车身的重量分配也达到了非常科学和理想的水准。2016赛季，斯巴鲁中国拉力车队三届年度车手总冠军得主韩寒，将成为首位驾驶这台汇聚了最新拉力技术结晶的SUBARU XV赛车征战中国汽车拉力锦标赛（CRC）的车手，他将与SUBARU XV赛车一起在中国拉力赛场刮起新的蓝色旋风。



战罢两场 斯巴鲁车队排名暂居第二

在6月初结束的首战登封站比赛中，斯巴鲁中国拉力车队明星车手韩寒驾驶全新SUBARU XV拉力赛车参赛。他在队友退赛、开局落后的情况下，征服艰难的砂石路面实现顽强逆袭，最终以全场第五，中国车手季军的成绩完赛，并为斯巴鲁中国拉力车队赢得车队总排名第三。

在8月份刚落下的帷幕的张掖站比赛中，斯巴鲁车队外援车手马克·希金斯强势回归，在多个赛段中跑出了全场最快成绩。而韩寒整场比赛发挥稳定，最终以中国车手第一、全场亚军的成绩结束了比赛。他俩的联手发威也为斯巴鲁中国拉力车队拿下了联合会杯亚军。

两站过后，斯巴鲁拉力车队以45分排在总积分榜的第二位，为冲击年度车队冠军打下良好基础。在张掖站结束之后，2016中国汽车拉力锦标赛（CRC）将于9月移师北京，我们期待斯巴鲁中国拉力车队蓄力怀柔站，发挥出更加精彩的表现。



RALLY 拉力赛

“勇敢者的游戏”

毋庸置疑，斯巴鲁在众多车迷拥趸中无懈可击的性能车地位源于它引以为傲的拉力血统。1990年斯巴鲁启用当时刚问世不久的新车型 Legacy力狮正式参加WRC（世界拉力锦标赛）赛事，1994年斯巴鲁又将新问世的Impreza翼豹应用到拉力赛场，这一性能卓越的车型不仅在当年的赛事中就树立了勇猛形象，更为斯巴鲁拉力车队在1995年赢得车手与车队年度双料冠军打下坚实基础，在随后两年里，斯巴鲁继续蝉联WRC车队年度总冠军。辉煌的三连冠不仅是斯巴鲁在WRC历史上的骄傲篇章，更由此奠定了其高性能车型的品牌形象。而充满艰辛和挑战的WRC赛场，正是斯巴鲁借以进行产品性能检验并提供技术研发依据的绝佳平台。斯巴鲁将从拉力赛上所积累的经验与技术运用到量产车型的革新与研发中，使得全系车型都更富有驾驶乐趣。WRC，无疑对斯巴鲁品牌发展有着不可忽略的关联。

说起国内拉力赛事，那就要追溯到1997年，当年中国汽车运动联合会举办了首届全国汽车拉力锦标赛，真正由内地车手为参赛主体，真正由中国汽车运动联合会制定规则并组织实施的汽车赛事开始了。这翻开了中国汽车运动的历史篇章。港京汽车拉力赛对国内汽车运动迅速升温起到了功不可没的作用，各种赛车俱乐部也相继成立，民族汽车工业和企业纷纷投身到汽车运动中来，而民间组织的





汽车场地赛、越野赛也渐渐多了起来。与此同时，中国汽联为推动国内汽车运动发展，统一制定了比赛规则、规程。

为了申办世界拉力锦标赛，自1997年开始港京拉力赛正式更名为中国拉力赛。这届赛事无论是组织、参赛车手、俱乐部数量还是运动水平均有很大提高，整个赛事严格按照世界拉力锦标赛规则设计，由此为中国汽车运动规范化、系列化发展带来了一个良好开端。1998年，第二届全国汽车拉力锦标赛再次成功举办，使这一系列性赛事逐步走向正轨。此后，全国汽车拉力锦标赛在全国范围内稳步开展。经过连续两年的成功举办，比赛的组织水平不断提高，得到了国际上的广泛赞誉，同时也获得国际汽联官员的一致肯定，这才有了如今的CRC（中国汽车拉力锦标赛）。

CRC从1999年开始正式举办，从最初的每年2、3站比赛到现在每年保持有5-6个分站赛，并且有超过20支车队参加，每场约有80台赛车参赛，其中国外车手约10-20人，是国内最高级别、最大规模并具有最大影响力的汽车赛事。CRC的每站赛事分2-3天举行，总赛程约500公里，其中将近200公里设置为竞速的“特殊赛段”，每

站赛事都因各自不同的路面环境对车手和赛车提出不同的考验，比赛精彩纷呈充满惊险与刺激。虽然CRC从正式举办至今仅有10来个年头，但也孕育出了不少优秀的年轻车手，中国汽车运动也正在向着国际化赛车运动大步的迈进，相信不久的将来在WRC的战场上也会出现中国车手的影子。

漫长的赛道和复杂的路况让拉力赛事不仅视觉感受一流、极富观赏性，同时又悬念迭起，分外扣人心弦。因为参赛车辆都是以量产车为基础进行改装，所以对于广大车迷和观众而言更易产生共鸣，而各种具体改装项目对狂热的汽车爱好者也更有效仿的可能。与F1昂贵的票价不同，拉力赛不但不用买门票，而且可以自己选择赛段并站在赛道边上最近距离接近比赛，自由度和身临其境的现场感远超其它任何汽车赛事。在真实道路里以量产车挑战苛刻的路面环境，这是最接近真实世界的较量，也是拉力赛的魅力所在。

补漆DIY

天天开车走在路上，小刮小蹭在所难免，为了小伤跑一趟4S修车多少有些不值当，虽然有划痕险可以索赔，但搭上的时间和精力却都是自己的，不修这一块“伤疤”看着又别扭。这次我们就来说，如何用补漆笔等一系列工具自行修复外观小刮蹭。

主要工具：补漆笔、口罩、手套、800#砂纸、2000#砂纸、垫木、胶带。



步骤一：用800#粗砂纸沾水将划痕打磨平整光滑，然后用毛巾将水擦干。



步骤二：用2000#细砂纸沾水将划痕周边区域的旧漆层表面也轻轻打磨一下，打磨到哑光状态即可。（划痕周边区域指的是，比划痕位置多出5cm左右）。

步骤三：打磨后将水擦干，用胶带纸和报纸将待喷区域周边的地方遮蔽（如：中网、大灯、门把手、钥匙孔等位置。）



步骤四：先喷漆在纸上，确认一下喷漆与原车漆的颜色是否接近一致。



步骤五：喷涂色漆，喷涂时建议尽量干喷防止咬底起皱，喷涂时必须过渡颜色（喷涂面积一层比一层要稍微宽一些，每次喷涂时隔3-5分钟，待上次漆干后再进行喷涂）可以减少色差。



步骤六：补漆后的第二天，漆才可以完全干透，这时进行最后一步，抛光打蜡处理。如果自己我没有相关工具，到洗车房通常几分钟就可以搞定。



注：本期内容只适用于漆面表层刮蹭，大面积露底漆的刮蹭还请到4S店进行修复。

YOU ASK, I ANSWER

你问, 我答

问题 A

夏季天热, 用不用刻意降低胎压?

SUBARU LIFE: 胎压就是轮胎内部的空气压强, 热胀冷缩多少会对胎压造成一些小的影响, 但没有必要去刻意调整胎压, 斯巴鲁现有多款车型上已经装配了胎压监测系统, 免去了目测或脚踹轮胎检查的“土办法”, 当提示灯闪烁时则需要去检查胎压。



问题 B

斯巴鲁新款森林人上装配的随动转向大灯有什么特别优势吗?

SUBARU LIFE: 随动转向大灯也被称之为自适应大灯, 随动转向大灯能够不断对大灯进行动态调节, 保持与汽车的当前行驶方向一致, 以确保驾驶员在任何时刻都拥有最佳的可见度, 而普通大灯具有固定的照射范围, 当夜间汽车在弯道上转弯时, 由于无法调节照明角度, 常常会在弯道内侧出现“盲区”, 极大地威胁了驾驶员夜间的安全驾车。随动转向大灯能够根据行车速度、转向角度等自动调节大灯的偏转, 以便能够提前照亮“未到达”的区域, 提供全方位的安全照明, 以确保驾驶员在任何时刻都拥有最佳的可见度。



问题 C

我平常将高尔夫球包放在车后备箱, 如果被盜了, 有没有保险可以赔偿?

SUBARU LIFE: 附加险中有一项叫做“车上运动器具失窃险” 只有在同时投保了车辆损失险和全车盗抢险的基础上方可投保本附加险, 但免责声明中却有一条说明“运动器具的单独丢失”将无法得到赔偿。投保了该项保险的机动车辆全车失窃或全车被抢夺而引起的车内运动器具的丢失, 保险人在保险单该项目所载明的保险金额内, 才会按照实际价格损失进行赔偿, 所以车内还是尽量不要放置贵重物品。





蜗牛许你幸福泪

“小房子”

里的大乾坤—喜蜗牛

编辑/邵将 图/杨罡

或许对于北京市区的人来说，宋庄是一个非常遥远的地方了。在这个六环开外之地却有着一个颇有文化气息的艺术区。或许如798的咖啡馆都充满了创意一样，耳濡目染了设计师的奇思妙想，这里竟也隐藏着一些独具特色的美食秘境。



喜蜗牛创始人 张君宝

1997年—2011年先后就职于昆仑饭店，北京唐人街大酒店，北京世纪金源大酒店，北京赛特饭店，北京市中国农业银行大酒店，北京奥委会餐饮服务服务中心厨师长，行政总厨。2012年成立喜蜗牛自主专业研发团队





蜗牛神仙鸡锅



天山火焰飞鸽

喜蜗牛，一家以蜗牛为主题的小店，门口灯笼高挂在晚上方能辨识，就是这样不太起眼的门房里，却如同蜗牛身上背着的外壳，重重的，或许并不美丽，但却有着你永远无法窥见的幸福天地，因为这是蜗牛的家，是它用全身心的爱呵护的小窝。一进门便见狭小的小院过道迎面满墙的传统书法，院内几棵竹竿上憨态可掬的“大蜗牛”在努力向上爬。古朴与清新混搭一体，屋里两层，几个简单包间，木质桌椅自然淳朴，中厅紫色帷帐，环境简单却小有情调，不宽敞却也不局促。

喜蜗牛顾名思义，以蜗牛为食材研发许多创意菜品，而同时兼顾养生火锅、川粤改良系列菜品。蜗牛作为食用列为世界四大名菜之首——蜗牛、鱼翅、干贝、鲍鱼；世界七种走俏野味之一。在法国有“法式大菜”之誉，在欧美等国圣诞节中，几乎到了没有蜗牛不过节的地步，有软黄金之称。而在中餐里却往往被燕鲍翅等挤占了地位。而在这里你可以无需昂贵的消费，即可慢慢品尝这法餐中最尊贵的食材。很多人以为，世界上最爱吃蜗牛也最善于烹制蜗牛的国家非法国莫属——仅在巴黎，一年用于美食的蜗牛就超过了4万吨。其实，我们中国人对蜗牛也是情有独钟，早在2000年前，我们的祖先就已经懂得蜗牛是一味美馐，《礼记》上记载的“蜗羹”指的就是蜗牛菜。

好菜当然要配好酒，老板自制的黄酒也是店内的一大亮点。人参泡制的黄酒，装入陶制酒坛，酒坛上还写了个醒目的“壮”字，把餐厅的养生概念体现得淋漓尽致！在这样嘈杂繁忙的都市里，偶尔来到这片闻名遐迩的艺术群落，品尝一下滋补养生的蜗牛大餐，那是何其的美哉。



皇家酸汤鱼粉



喜蜗牛



斯巴鲁“为你所爱 SUBARU SAFETY”安全体验营全国巡展正式启动

斯巴鲁自2004年进入中国市场以来，采用“全球同步”策略，将越来越多的精品车型不断引进中国，并使这一性价比极高的纯进口汽车品牌得到了中国用户的广泛认同与肯定，在中国各地建立起了强大的销售网络和完善的售后服务体系。斯巴鲁秉承以安全技术为核心的造车理念，为了守护你所珍视的人，每时每刻都在进行安全技术的研发，全方位保护你，和你想保护的一切，也正是因为斯巴鲁卓越的安全性能，2015年斯巴鲁在美国的销量远超其他品牌累计销售超过58万辆。

为了能让更多的用户亲身体验斯巴鲁的安全性能，4月16日至6月26日，在上海、杭州、广州、南宁、成都、武汉、郑州、西安、大连和北京举行了“为你所爱 SUBARU SAFETY”安全体验营全国巡展。旨在宣传斯巴鲁汽车安全理念以及最新的安全技术，并且可以让来场者通过VR模拟体验装置亲身体验基于斯巴鲁独特的安全性能下的行驶感受。整个展厅超过400平，展示内容丰富精彩。

活动采用了统一布局设计，设有“斯巴鲁VR互动体验平台”和“斯巴鲁安全历史”、“森林人切割车”、斯巴鲁“左右对称全时四驱系统（Symmetrical AWD）”三大展示区，让每一位来宾都能全方位立体化感受到斯巴鲁的安全性能。

“远行家”组织百人斯巴鲁车队自驾鄂尔多斯

7月29日-8月2日，“远行家”户外运动平台应鄂尔多斯旅游局邀请，联合爱车环球自驾汽车文化俱乐部举办的鄂尔多斯自驾游为百名斯巴鲁车主实现了纵横大漠、跨越草原的梦想。在本次活动中，来自全国的百余名车主驾驶斯巴鲁汽车组成车队，在鄂尔多斯康巴什集结后一路向北，一行人穿行沙漠、夜赏星空、探访治沙基地恩格贝、试驾鄂尔多斯国际赛车场、体验民俗特色的表演和宴会，在草原和沙漠间交错感受民族风情和自然相融汇的盛景与奇趣。

“远行家”是针对自驾出游和户外运动的一款APP，通过旅行目的地推荐、自驾线路设计、户外运动知识以及达人攻略分享，帮助客户享受美好旅行和精彩户外运动。此次开启的百人5日鄂尔多斯之旅，即由“远行家”联合爱车环球自驾汽车文化俱乐部精心设计出旅游线路，并招募全国各地的斯巴鲁车主而成立的。在本次自驾之旅中，斯巴鲁的车主们不断被精彩内容所打动。最后，活动在车主们享受了蒙古族最高待客礼节——金牛宴之后，圆满结束。

本次鄂尔多斯自驾之行，让参与活动的斯巴鲁车主们，深入体验了浓郁的蒙古族文化和奔放、厚重的民俗风情，也亲身参与了沙漠添绿公益行动，留下了对这片希望之地的深情寄托。今后，“远行家”还将推出更多精彩户外活动以及甄选路线，帮助户外爱好者实现完美旅行。





SUBARU
Confidence in Motion



整车原装进口



不同的风景, 不变的安心

关于风景, 越多变化越动人; 关于安全, 越少状况越安心。

面对不同的路况挑战, SUBARU XV可以从容应对, 载着您与您心爱的家人朋友, 去领略四季风景变化, 享受安心愉悦的驾乘体验。

SUBARU XV



我们知道, 他/她们对你来说是如此重要。斯巴鲁, 为了守护你所珍视的人, 每时每刻都在进行安全技术的研发。全方位保护你, 和你想保护的一切。
为你所爱, SUBARU SAFETY。

斯巴鲁汽车(中国)有限公司 销售热线: 400-818-4860
更多经销商信息敬请登录 <http://www.subaru-china.cn> 进行查询。



LEGACY 力狮

OUTBACK 傲虎

FORESTER 森林人

SUBARU XV

SUBARU BRZ